

CHAMBER DOMIZI PER STRUMENTAZIONE DI LIVELLO

Model : DBH-SO e DBH-WN

Le Camere DOMIZI permettono di collegare gli strumenti di livello di diversi tipi (radar onda guidata, barre di torsione ecc..) al processo garantendo diversi vantaggi per l'utilizzatore e risolvendo diverse problematiche.

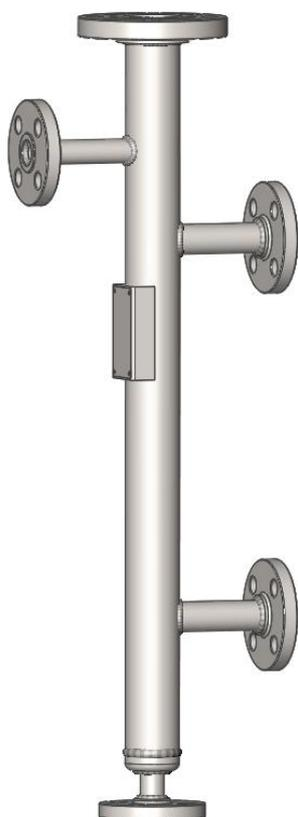

Fig.1 Model DBH-SO

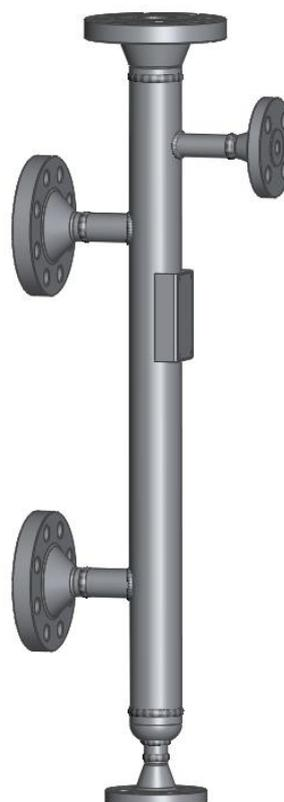

Fig.2 Model DBH-WN

Sommario

Descrizione caratteristiche e vantaggi Camere DOMIZI	pag.3
Caratteristiche tecniche	pag. 3
Certificazioni	pag. 3
Test e Ispezioni	pag. 3
Camere DBH-SO - Schemi dimensionali e Tabella quote "C"e"E"	pag. 4
Camere DBH-WN - Schemi dimensionali e Tabella quote "C"e"E"	pag. 5
Tabelle codifica	pag. 6-7-8
Accessori	pag. 9
Come ordinare le Chamber	pag. 10

Descrizione caratteristiche e vantaggi Camere DOMIZI :

Le Camere DOMIZI permettono di collegare gli strumenti di livello di diversi tipi (radar onda guidata, barre di torsione, level switches, ecc..) al processo garantendo diversi vantaggi per l'utilizzatore e risolvendo diverse problematiche.

Alcuni vantaggi:

- In condizioni di turbolenza del fluido la camera agisce da tubo di calma.
- Permette di isolare lo strumento dal serbatoio garantendo all'operatore di lavorare in sicurezza (alte pressioni ,temperature e liquidi pericolosi)
- Permettono di eseguire la manutenzione dello strumento con l'impianto in funzione.
- Sono progettate in conformità alle ASME VIII div.1 e conformi alla normativa 2014/68/UE PED.

Caratteristiche tecniche :

- Materiali corpo in Carbon Steel e Stainless Steel (altri materiali su richiesta)
- Attacchi al processo : Flangiati (ANSI/UNI/DIN) , Filettati (NPT/GAS) o a saldare (SW/BW).
- Disposizioni attacchi al processo standard : lato-lato, o lato-fondo.
- Rating corpo da ANSI 150 a ANSI 2500
- Diametri corpo standard fornibili : 2" (DN50) ; 3" (DN80) ; 4" (DN100)
- Dimensioni standard connessioni : 1" (DN25) ; 1 ½" (DN40) ; 2" (DN50)
- Progettate in accordo alle ASME VIII div.1
- Costruite in accordo alla Direttiva PED
- Progettate su richiesta specifica del cliente

Certificazioni :

- Certificato di conformità all'ordine
- Certificato di collaudo a pressione
- Certificati dei materiali EN 10204 3.1 (*opzionale*)
- Dichiarazione conformità PED 2014/68/UE (*opzionale*)

Test e Ispezioni :

- Provato idrostatica a pressione
- Liquidi penetranti sulle saldature (ASME/EN) (*Opzionale*)
- Esami radiografici X-ray (ASME/EN) (solo su saldature di testa) (*Opzionale*)
- PMI- Positive Material Identification (*Opzionale*)

Chamber Model DBH-SO Fig.3

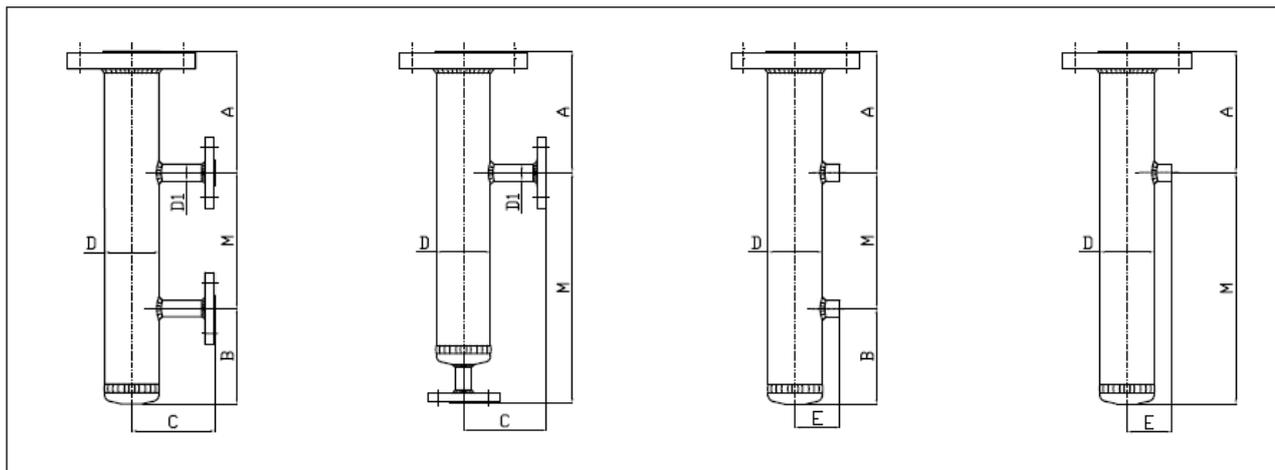

Vent Fig.4

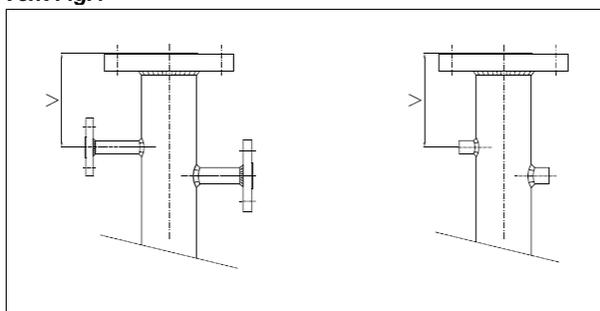

Drain Fig.5

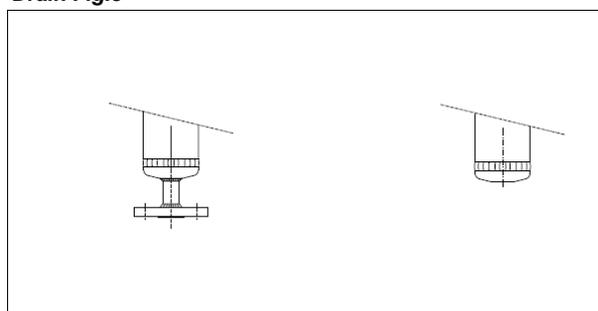

Tab.1 Chamber DBH-SO - quote C and E. Per le altre quote consultare la Tabella 3

Model	Chamber Diameter	Connection Diameter	RATING									
			150 PN 16/25		300 PN 40		600 PN 64/100		900 PN 150		1500 PN 250	
			Quote C	Quote E	Quote C	Quote E	Quote C	Quote E	Quote C	Quote E	Quote C	Quote E
DBH-SO2	2" (60.3 mm)	1"	150	80	150	80	150	80	170	90	170	90
		1 1/2"										
		2"										
DBH-SO3	3" (88.9 mm)	1"	170	100	170	100	170	100	190	110	190	110
		1 1/2"										
		2"										
DBH-SO4	4" (114.3 mm)	1"	195	110	195	110	195	110	195	120	215	120
		1 1/2"										
		2"										

Su richiesta si possono realizzare Chamber con quote C ed E diverse da quelle previste in tabella 1.

Chamber Model DBH-WN Fig.6

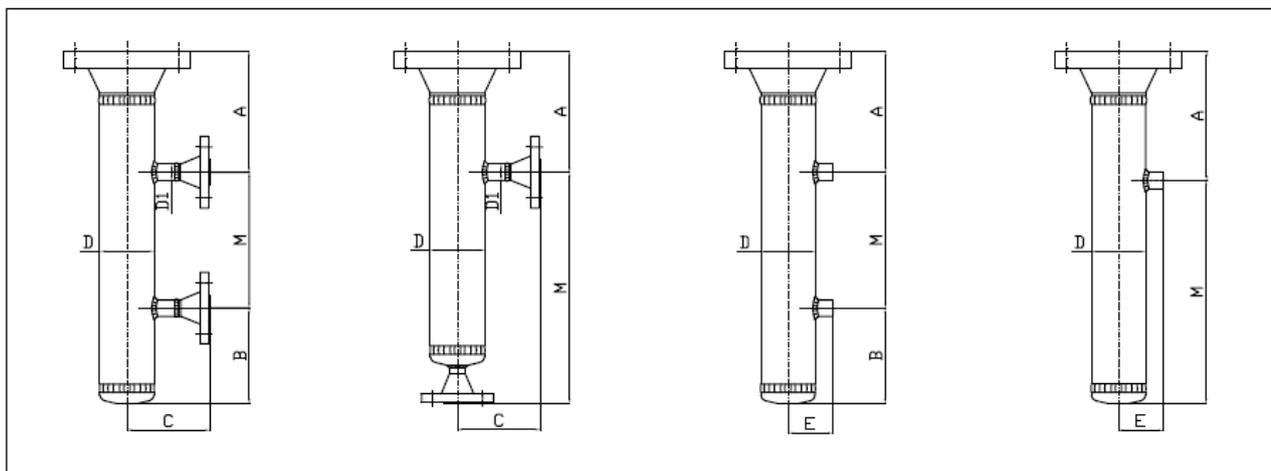

Vent Fig.7

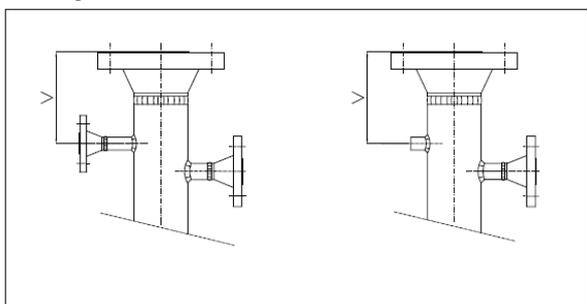

Drain Fig.8

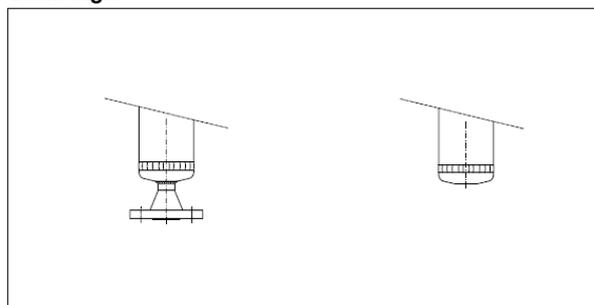

Tab.2 Chamber DBH-WN - quote C and E. Per le altre quote consultare la Tabella 3

Model	Chamber Diameter	Connection Diameter	RATING									
			150 PN 16/25		300 PN 40		600 PN 64/100		900 PN 150		1500 PN 250	
			Quote C	Quote E	Quote C	Quote E	Quote C	Quote E	Quote C	Quote E	Quote C	Quote E
DBH-WN2	2" (60.3 mm)	1"	150	80	150	80	150	80	170	90	170	90
		1 1/2"										
		2"										
DBH-WN3	3" (88.9 mm)	1"	170	100	170	100	170	100	190	110	190	110
		1 1/2"										
		2"										
DBH-WN4	4" (114.3 mm)	1"	195	110	195	110	195	110	195	120	215	120
		1 1/2"										
		2"										

(*) Su richiesta si possono avere altre misure diverse da quelle previste in tabella 2.

Tabella 3: DBH-SO e DBH-WN codici

Chamber FLG.SO Fig.3				
Model	Dimensione Chamber "D" (See fig.1 pag.1, fig 3 pag.4)	Noozle Dimension "D1"	Instrument Flange Dim.	Standard
DBH-SO2	Chamber 2" (60 mm)	1" (Nota A)	2"	Std
DBH-SO3	Chamber 3" (89 mm)	1"-1 ½"-2"	3"	Std
DBH-SO4	Chamber 4" (114 mm)	1"-1 ½"-2"	4"	Std
<i>Nota: Su richiesta si possono avere Chamber speciali.</i>				
Chamber FLG.WN Fig.6				
Model	Dimensione Chamber "D" (See fig.2 pag.1, fig.6 pag.5)	Noozle Dimension "D1"	Instrument Flange Dim.	Standard
DBH-WN2	Chamber 2" (60 mm)	1" (Nota B)	2"	Std
DBH-WN3	Chamber 3" (89 mm)	1"-1 ½"-2"	3"	Std
DBH-WN4	Chamber 4" (114 mm)	1"-1 ½"-2"	4"	Std
<i>Nota: Su richiesta si possono avere Chamber speciali.</i>				
Material Chamber	Body: Pipe/Flange			
AC	Carbon Steel ASTM A106 gr.b / ASTM A 105			
ALT	Low Carbon Steel ASTM A333 gr. 6/ A350 LF2			
A4	Stainless Steel A312 TP304L / A182 F304L			
A6	Stainless Steel A312 TP316L / A182 F316L			
<i>Nota: Su richiesta si possono avere con altri materiali speciali (es. Inconell 625, 825, Hastelloy ecc...)</i>				
Dimension (See fig.6-7-8 pag. 4)				
Range "M":				
M.....	M + Range /interasse mm			
Distance Top "A":				
A2	200 mm			Std
A27	270 mm			Std
<i>Nota: Su richiesta si possono avere altre misure.</i>				
Distance Bottom "B":				
B1	150 mm			Std
B2	200 mm			
<i>Nota: Su richiesta si possono avere altre misure.</i>				

Flg. Instrument :				
Rating :				
15	Flange ASME B16,5 Class 150			Std
30	Flange ASME B16,5 Class 300			Std
60	Flange ASME B16,5 Class 600			Std
M5	Flange ASME B16,5 Class 900			
D5	Flange ASME B16,5 Class 1500			
16	Flange EN1092 PN16			
25	Flange EN1092 PN25			
40	Flange EN1092 PN40			
63	Flange EN1092 PN63			
C0	Flange EN1092 PN100			
C6	Flange EN1092 PN160			
C25	Flange EN1092 PN250			
Type Face :				
R	Flange RF			Std
J	Flange RTJ			
S	SW Socket Welded			
PROCESS CONNECTION :				
Disposition :				
LL	Side-Side			
LF	Side-bottom			
Dimension :				
1	1"=25 mm (DN 25)			
2	1 1/2"= 40 mm (DN40) <i>(Nota C)</i>			
5	2"= 50 mm (DN50) <i>(Nota C)</i>			
Rating :				
15	Flange ASME B16,5 Class 150			
30	Flange ASME B16,5 Class 300			
60	Flange ASME B16,5 Class 600			
M5	Flange ASME B16,5 Class 900			
D5	Flange ASME B16,5 Class 1500			
16	Flange EN1092 PN16			
25	Flange EN1092 PN25			
40	Flange EN1092 PN40			
63	Flange EN1092 PN63			
C0	Flange EN1092 PN100			
C6	Flange EN1092 PN160			
C25	Flange EN1092 PN250			

Type :				
R	Flangia RF			Std
T	Flangia RTJ			
N	Filettatura NPT			
S	SW Socket Welded			
DRAIN :				
Dimension :				
12	1/2"			
34	3/4"			Std
1	1"			
Type :				
DR	Flangia RF			
DJ	Flangia RTJ			
DN	Filettatura NPT			Std
DS	SW Socket Welded			
VENT :				
Dimension :				
-	Nessuno			Std
12	1/2"			Std
34	3/4"			
1	1"			
Type :				
VR	Flangia RF			Std
VJ	Flangia RTJ			
VN	Filettatura NPT			
VS	SW Socket Welded			
Quote "V" (See fig.4-7 pag.3)				
V15	150 mm			
V20	200 mm			
	<i>Nota: Su richiesta si possono avere altre misure.</i>			
Painting Standard Domizi for Carbon Steel and LTCS Chamber :				Max Temp.
D001	Sa 2 ½ (Medium G 40-70 µ) Primer Epoxy : <i>Carboguard E19</i> Finish : Polyurethane <i>Carbothane 134 RAL 6001</i> Total Thickness : 100 µ	Thickness : 50 µ Thickness: 50µ		93°C Std
D002	Sa 2 ½ (Medium G 40-70 µ) Primer : <i>Carbozinc 11</i> Intermedia : <i>Thermaline 4900 R</i> Finish : <i>Thermaline 4900 R</i> Total Thickness : 125 µ	Thickness : 75 µ Thickness : 25 µ Thickness : 25 µ		260°C
D003	Sa 2 ½ (Medium G 40-70 µ) Primer : <i>Carbozinc 11</i> Intermedia : <i>Thermaline 4700</i> Finish : <i>Thermaline 4700</i> Total Thickness : 125 µ	Thickness : 75 µ Thickness : 25 µ Thickness : 25 µ		528°C

Note Tabella 3:

- A) Possono essere utilizzate tutte le dimensioni di flange (1", 1 1/2", 2") nella versione *Blind*, adattate al tubo da 1", massimo diametro fornibile per questioni di tenuta meccanica.
- B) In questa versione il massimo diametro di flangia WN utilizzabile per gli attacchi laterali è da 1" con stacchi D1 da 1" (su richiesta specifica del cliente possono essere utilizzate delle flange *Welding Neck* ridotte *Es. 2" a 1"*).
- C) Questi diametri non possono essere utilizzati nelle Chamber versione **DBH-WN2**.

Accessori fornibili su richiesta per Flg. Strumento:**Tiranti + Dadi nei seguenti materiali (*):****Bolts (Tiranti) : Nuts (Dadi) :**

A193 b7	A194 2H (zincati) (Standard)
A320L7	A194 Gr.4 (zincati)
A193b8	A194 Gr.8 (AISI 304)
A193b8m	A194 Gr.8m (AISI 316)

Guarnizioni (*):**Flange RF :**

- Spirometallica SW in AISI 316 con anello esterno in Carbon Steel zincato **(Versione Standard)**
- Spirometallica SW in AISI 316 con anello esterno in AISI 316

Flange RTJ :

- Guarnizione RJ in SOFT-IRON (zincati) **(per Carbon Steel)**
- Guarnizione RJ in AISI 304
- Guarnizione RJ in AISI 316

Insulation KIT :

su richiesta posso essere forniti gli insulation KIT con diversi tipi di materiali a seconda della richiesta del cliente finale.

(*) le dimensioni verranno fornite idonee alla flangia di strumento scelta.

Come ordinare:

Esempio: **DBH-WN2-AC-M500-A27-B1-30R-LL-1-30R-34DR-12VR-V15-D001**

Descrizione Chamber di esempio

DBH: Chamber

WN2: diametro Chamber: 2" flange welding neck

AC: materiale Carbon Steel

M500 distanza M= 500 mm

A27: quota A= 270 mm

B1: quota B1= 150 mm

30: flange di processo 2" WN

R: ANSI 300 RF

LL: connessione al processo side-side

1: diametro connessione laterale 1"

30: flangia di connessione laterale 1" WN

R: ANSI 300 RF

34DR: drain flangia 3/4" WN ANSI 300 RF

12VR: vent flangia 1/2" WN ANSI 300 RF

V15: quota V= 150 mm

D001: verniciatura per temperature < 93°C

Per una corretta progettazione delle camere è necessario fornire i dati di progetto di Temperatura e Pressione.

*Specifica tecnica Sch. ITA-08 Ed.02-2017
Soggetta a possibili variazioni tecniche.*

DOMIZI s.r.l.

Via Polesine, 15 10020 CAMBIANO (TO) - ITALY

Tel: +39 011 945.70.22 Fax: +39 011 945.70.21

E-mail: info@domizi.com

